

Plaques et composants en tôle

Nous produisons toutes les pièces ouvrées en interne avec nos installations de fabrication de pointe, dont des poinçonneuses et des presses-plieres CNC. Les tôles plates en aluminium et acier peuvent être poinçonnées de n'importe quel nombre de trous ou de séries de fentes pour produire des plaques avant, des plaques supérieures et inférieures et des capots spéciaux pour nos boîtiers. Ces processus nous permettent également de fabriquer des boîtiers et des pièces de tôlerie adaptés à votre design. Nous travaillons d'après vos dessins et vos spécifications.

Voir ci-dessous la liste complète des matériaux en tôle et des perforatrices standard disponibles:

Options proposées :

- Poinçonnage CNC de trous, fentes, demi cisailages, bossages, trous traversants, persiennes d'aération
- Pliage CNC des angles, pattes, brides, plis de type « Dutch », joints à goujon
- Montage d'inserts, inserts pour cartes, goujons filetés, points de mise à la terre
- Polissage des plaques en aluminium pour une finition impeccable

Utilisez le [formulaire de contact](#) ou téléphonez à notre service commercial pour tout renseignement et demande de devis.

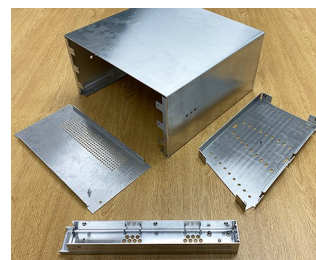
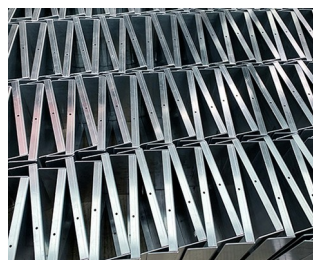
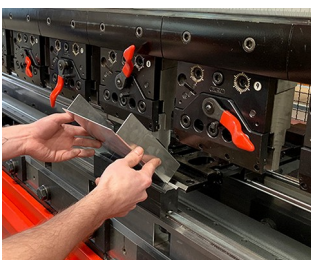
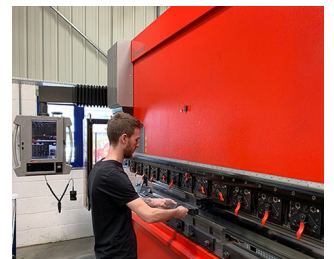
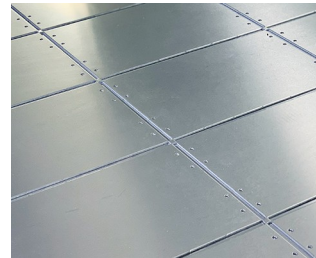
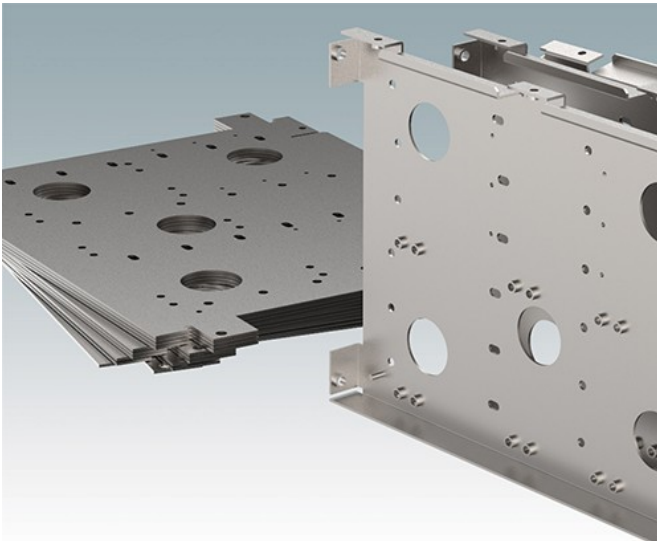

Versions

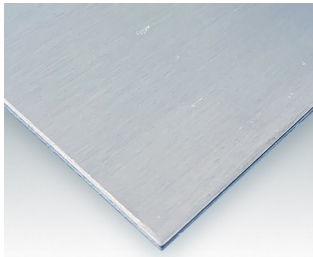

M0000600
Tôle d'aluminium
Aluminium
Fini naturel



M0000601
Tôle d'aluminium
Aluminium
Film de protection en PVC

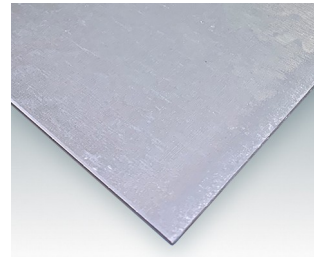

M0000650
Tôle d'acier doux, galvanisé
Acier doux galvanisé
Galvanisé



M0000651
Tôle d'acier doux, galvanisé
Acier doux galvanisé
Galvanisé

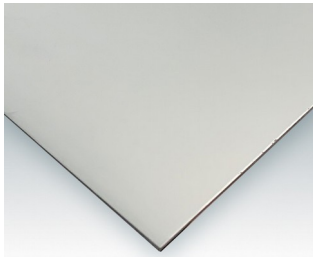

M0000652
Tôle d'acier Zintec
Acier doux Zintec
Zingué

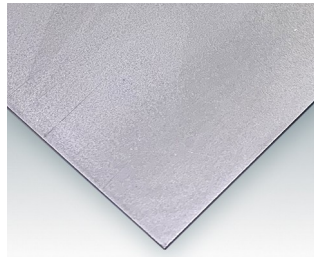

M0000653
Tôle d'acier CR4
Acier doux CR4
Fini naturel

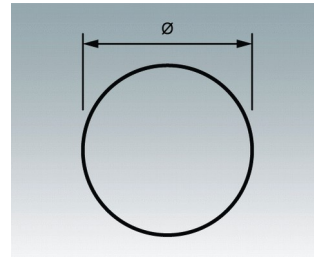

M0000800
Découpe rond
Outils de poinçonnage

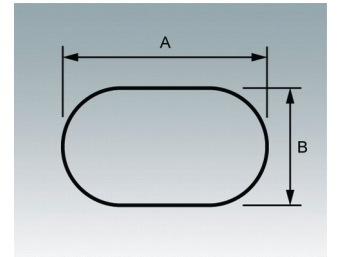

M0000801
Découpe obround
Outils de poinçonnage

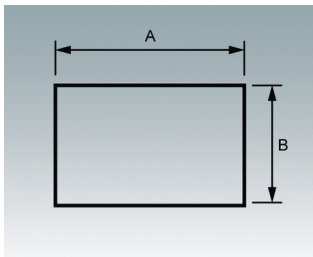

M0000802
Découpe rectangulaire
Outils de poinçonnage

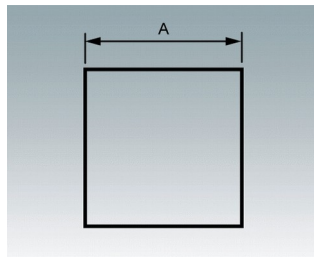

M0000803
Découpe carré
Outils de poinçonnage

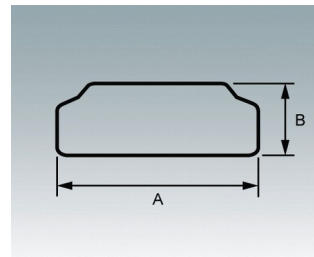

M0000804
Découpe HDMI
Outils de poinçonnage

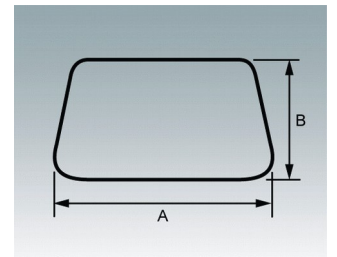

M0000805
Découpe D-Sub
Outils de poinçonnage

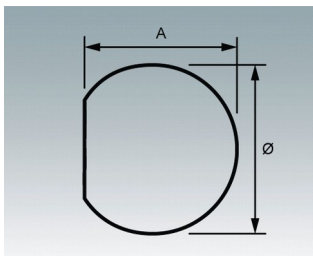

M0000806
Découpe SD
Outils de poinçonnage

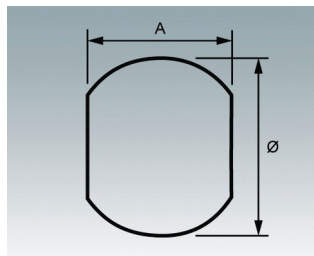

M0000807
Découpe DD
Outils de poinçonnage

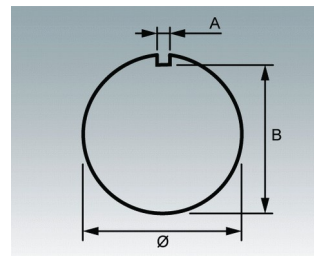

M0000808
Découpe K
Outils de poinçonnage

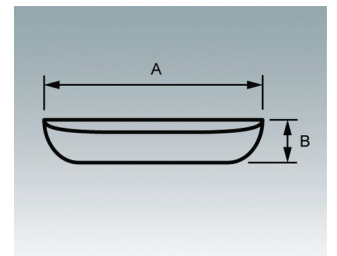

M0000809
Découpe de ventilation
Outils de poinçonnage

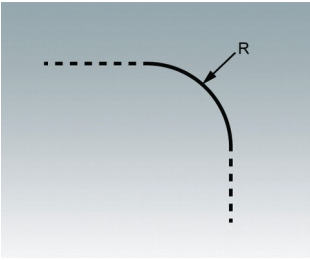

M0000810
Rayons d'angle
Outils de poinçonnage

Sous réserve de modifications techniques. © OKW Enclosures Ltd